

# CARACTERÍSTICAS FARMATAP®

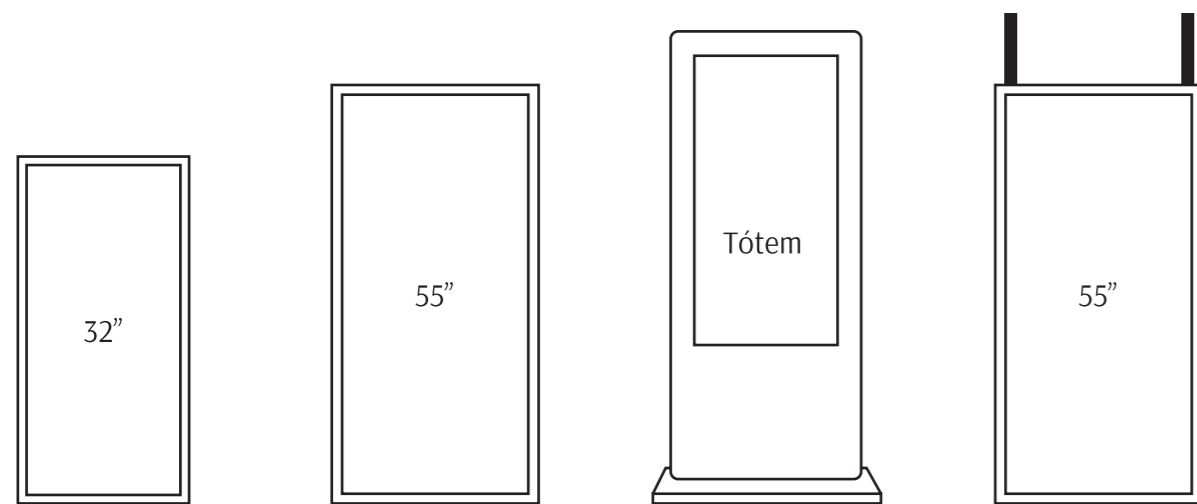

CARACTERÍSTICAS TÉCNICAS				
Pantalla táctil multipunto (Capacitativa)	32"	55"	Tótem	55"
Tipo	Colgada	Colgada	Autoportante	Suspendida Doble cara
Dimensiones (LxWxH)	740 x 434 x 60	1.259 x 723 x 60	1.096 x 616 x 45	1.208 x 680 x 55
Dimensiones exteriores (LxWxH)	780 x 480 x 112	1.300 x 770 x 112	1.856 x 731 x 62	1.568 x 777 x 55
Resolución	3.840 x 2.160	3.840 x 2160	1.259 x 723	1.920 x 1.080
Luminosidad (cd/m²)	450	450	360	360
Conectividad	USB,WIFI,RJ45,HDMI	USB,WIFI,RJ45,HDMI	USB, SD Card, RJ45, WIFI, HDMI	USB, SD Card, RJ45, WIFI, HDMI

tecnyfarma  
technology

www.tecnyfarma.com



tecnyfarma  
technology

TECNOLOGÍA INTELIGENTE  
AL SERVICIO DE LA FARMACIA

# FarmaTap®

+ Sistemas de comunicación  
dinámica para tu farmacia



GENERIC PHARMA  
SERVICIOS FARMACEUTICOS

# ¿QUÉ ES FARMATAP®?



**FarmaTab®** es un sistema de comunicación dinámica que ofrece nuevos escenarios interactivos, virtuales, táctiles y de realidad aumentada en su farmacia.

La innovación es esencial para lograr competitividad y representa un factor estratégico en la continuidad y éxito de su farmacia. Por ello, la creación de nuevos escenarios “interactivos” para la atención y el consejo farmacéutico, obliga a la farmacia a buscar nuevas formas de comunicar dentro de su espacio comercial.

Los nuevos sistemas de marketing dinámico permiten diferenciarse y ofrecer experiencias virtuales únicas a sus clientes.

## VENTAJAS

- + Mejora la atención y asesoramiento farmacéutico.
- + Gestión eficiente de la comunicación en el punto de venta.
- + Incremento del volumen de ventas.
- + Optimización en el diseño de lineales y escaparates.
- + Experiencia de compra única al crear espacios comerciales más atractivos e innovadores.
- + Fidelización de sus clientes, al ofrecer un mejor servicio.
- + Modifica la conducta de los clientes en el sentido deseado, al lograr mayor efectividad en la comunicación de su farmacia.

# SISTEMAS DINÁMICOS DE COMUNICACIÓN

## APOYO AL PROCESO DE ATENCIÓN Y CONSEJO FARMACÉUTICO

- + Información y visualización de los productos por categorías.
- + Integración con **FarmaBox® Wireless System** o **SSL+** (opcional).
- + Sistema de visión para el reconocimiento y captura digital de los envases con **FarmaBox® Wireless System** (opcional).
- + *Cross-selling* y *up-selling*.

## EXPOSICIÓN VIRTUAL DE PRODUCTOS OTC Y VENTA LIBRE

- + “Master Class” de productos y recomendaciones.
- + Publicidad dinámica en franjas horarias.
- + Promociones y ofertas.
- + Venta On-line.
- + Apoyo al asesoramiento de productos de OTC y venta libre.
- + Mayor rentabilidad y gestión de los lineales.

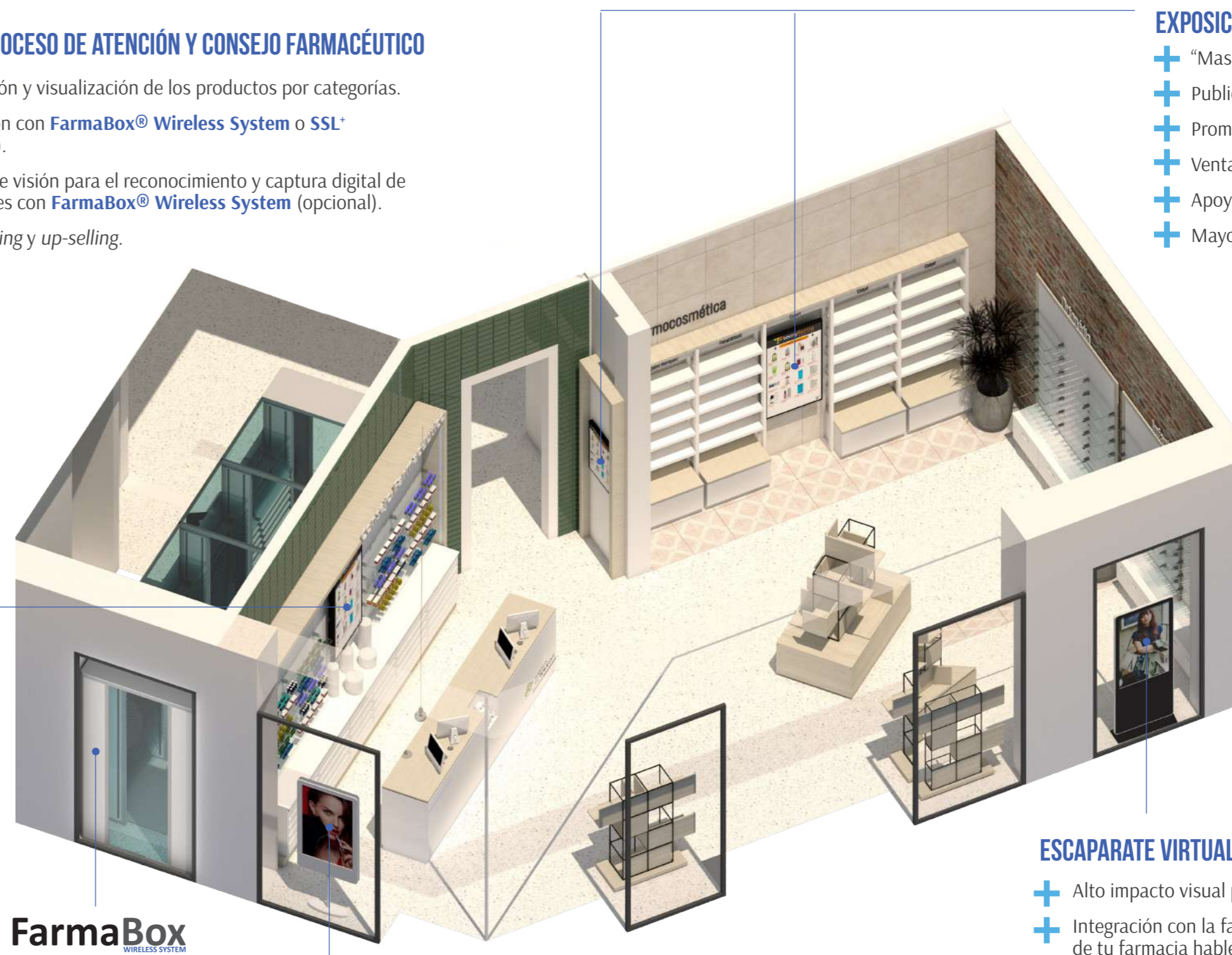

**FarmaBox**  
WIRELESS SYSTEM  
**SSL+**

## ESCAPARATE VIRTUAL DE IMPACTO DINÁMICO

- + Alto impacto visual para captar la atención de los clientes.
- + Integración con la fachada de la farmacia. Permite que la fachada de tu farmacia hable de ti.
- + Marca la diferencia con el resto de tus competidores.
- + Presentación de los servicios que ofrece tu farmacia.